

CODE TABLE (=ON)

ANGLE	20°	0°	20°
TERNIMAL	(15°)		(15°)
①			
②			
③			

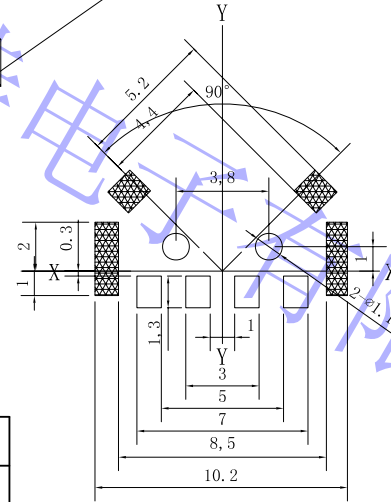
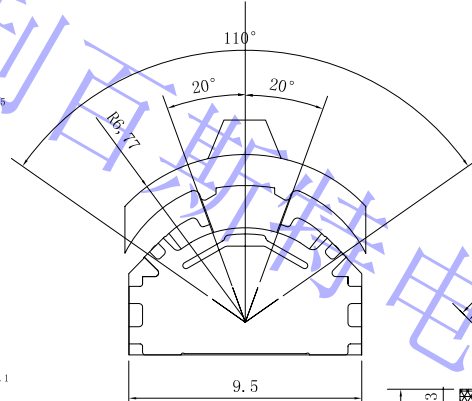
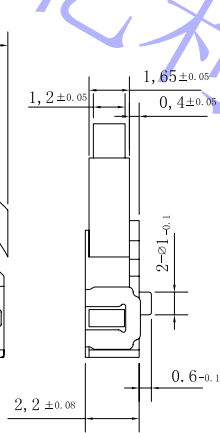
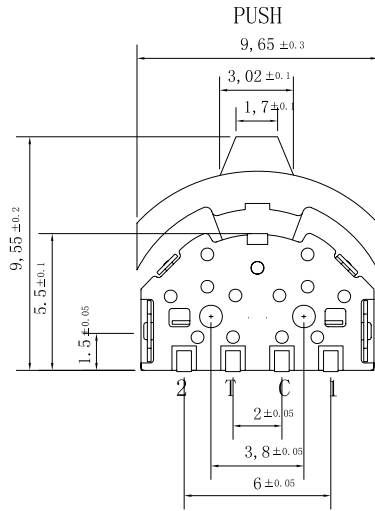
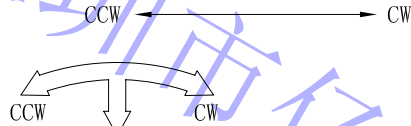
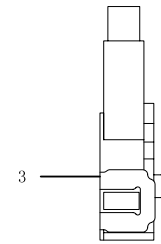
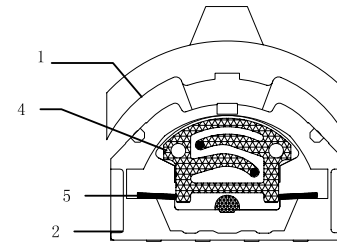
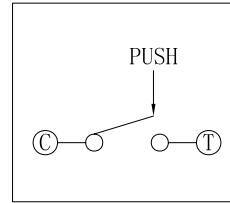

项 目	规 格
额定范围:	0.1A DC12V
绝缘电阻:	100MΩ min(DC100V)
耐压强度:	AC100V (50/60Hz foy 1 minute)
机械寿命:	100,000 cycles
操作温度:	-10°C ~ +60°C
操作力度:	100 ± 50gf
	250 ± 100gf

借通用件	序号	名 称	数量	材 料	镀涂 颜色
	5	弹 簧	1	不 锈 钢	银 白 色
描 图	4	接 触 簧 片	1	进 口 复 银 磷 青 铜	银 白 色 镶 银
校 描	3	盖 子	1	进 口 不 锈 钢	银 白 色
旧底图总	2	底 座	1	进 口 增 强 尼 龙	黑 色 与 镀 银
签 字	1	手 柄	1	进 口 增 强 尼 龙	黑 色

标 记	处 数	数 据 改 变 文 件 号	签 名	日 期
设计		标准		
校对		审 定		
审核				
工 艺		日 期	2007.01.08	

EL-1303S

深圳市亿利百斯特电子有限公司

阶段标记	数量	重量	比例
共 张			第 张